

LONGLIFE

Montageanleitung
und Profitipps

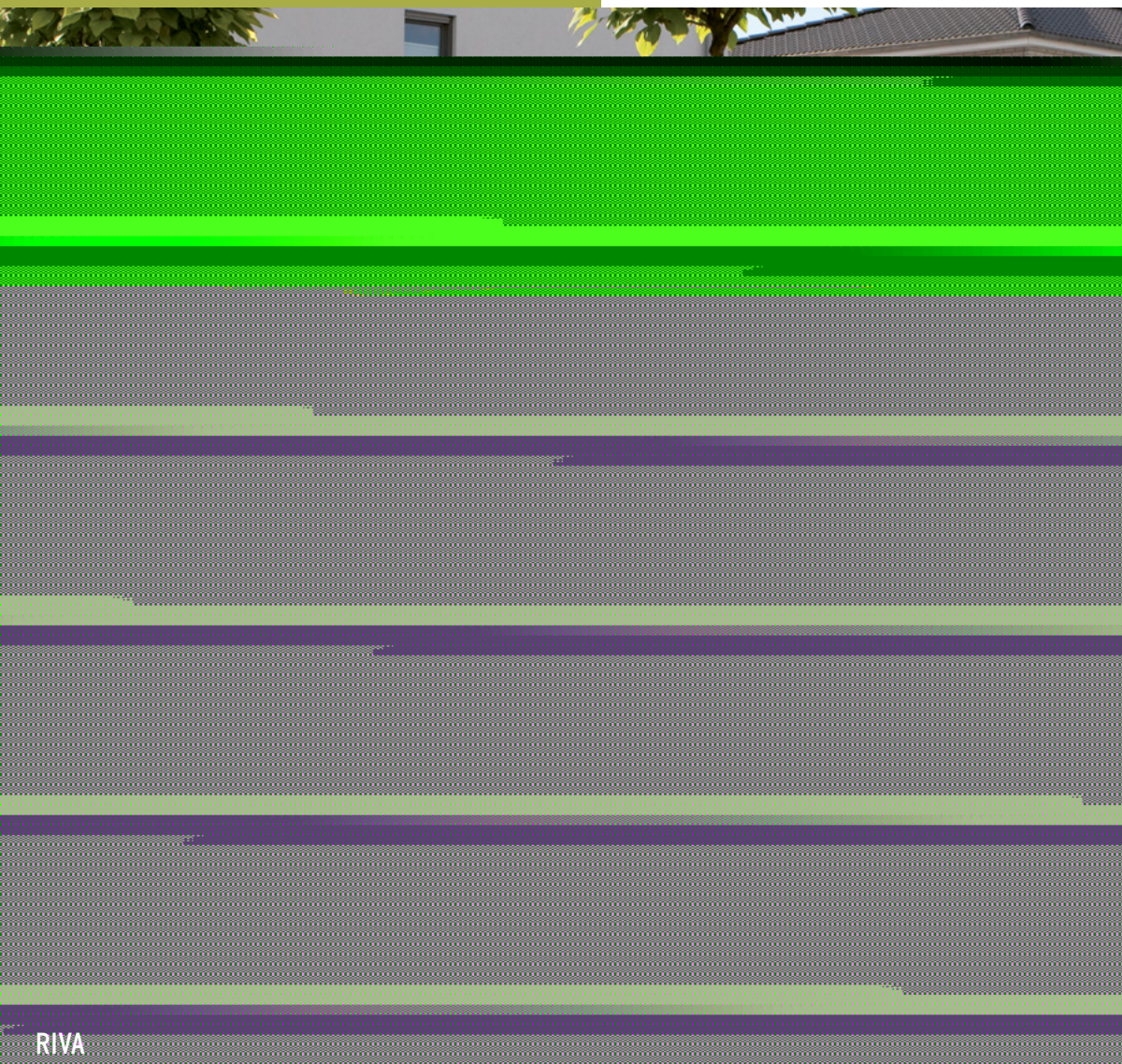

RIVA

NIE STREICHEN

ABWASCHBAR

LONGLIFE - Pflegeleichte Zaun- und Pergolasysteme

Die LONGLIFE Systeme werden ständig weiter entwickelt und die Montageanleitung um neue Tipps ergänzt. Bitte informieren Sie sich daher auch auf www.traumgarten.de/anleitung nach aktualisierten oder verbesserten Aufbauinformationen.

Bitte beachten Sie für die Serie CLEO die speziellen Zusatz- und Detailmontagehinweise. Diese liegen den Lieferungen bei oder sind auf Wunsch ebenfalls im Internet abrufbar.

Tipps und Tricks

So lagern Sie LONGLIFE

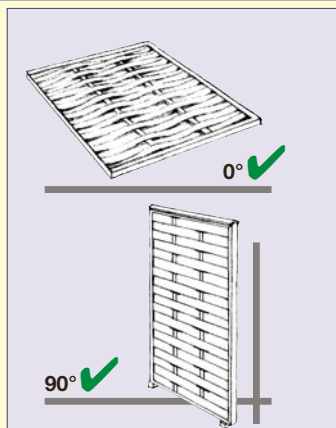

Gefahr von Kratzern! Untergrund bei der Lagerung abdecken!

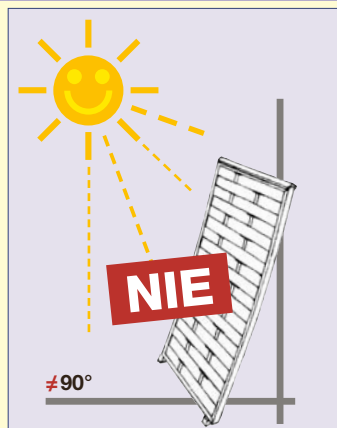

Verzugsgefahr! Elemente niemals schräg lagern!

Das sollten Sie wissen

- o Beim Sägen oder Bohren von Metallteilen: Späne sofort entfernen! Rostgefahr!
- o Vermeiden Sie beim Sägen oder Flexen Funkenflug: Gefahr von Brandflecken auf dem PVC!
- o Bei der Montage der Elementhalter/Beschläge ein Taschentuch um die Schraubendreherspitze oder den -schlüssel wickeln
- o Kleine Lackschäden mit Lackstift ausbessern (Weiß: ähnlich RAL 9010/9016, Grau: ähnlich RAL 7040, Braun: kein ähnl. RAL-Ton)
- o LONGLIFE Spezialkleber quellverschweisst; deshalb nur dosiert und einseitig auftragen
- o Verschmutzungen in Bodennähe durch die „von Regentropfen aufgewirbelte Erde“ vermeiden Sie mit Kieselsteinen - hier prallt der Regen ab
- o Achtung: Bei kalten Temperaturen wird der Kunststoff hart und unelastisch. Bitte bei der Ver-/Bearbeitung auf richtiges Werkzeug achten. Teilmontagen in beheizten Räumen durchführen

Wasserablauflöcher

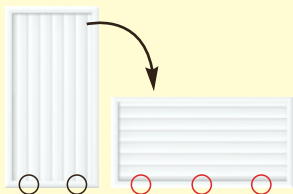

Grundsätzlich ist darauf zu achten, dass die werkseitig eingebrachten Wasserablauflöcher immer zum Boden zeigen. Werden die Elemente um 90° gedreht eingebaut, sind zusätzliche Wasserablauflöcher auf der Zaununterseite zu bohren (Ø ca. 8 mm).

Falls mal etwas zu Bruch geht

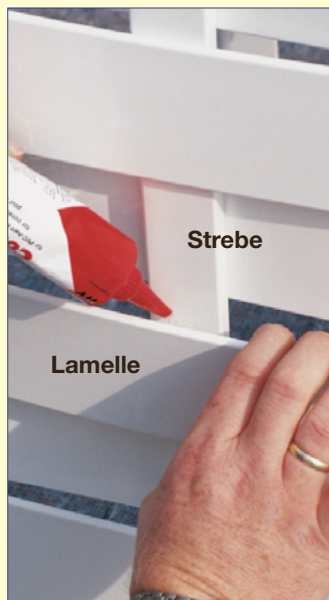

- o Eine oder mehrere Lamellen lösen sich von der Strebe? Kleben Sie die Lamelle mit einem Tropfen PVC-Spezialkleber wieder an
- o Lamelle gebrochen? Der Produzent hält Ersatzlamellen bereit:
 - Lamelle vorsichtig von der Strebe lösen
 - mit seitlichen Hebelbewegungen aus dem Rahmen ziehen
 - Austauschlamelle in die Ausstanzung drücken und an der Strebe ankleben
- o Strebe gebrochen?
 - Die Bruchstelle mit einigen Tropfen Spezialkleber verkleben
- o Kleber-Austritte nicht abwischen! Aushärten lassen und mit einem Messer vorsichtig abkratzen

LONGLIFE farbig lackieren



- o Bevor Sie Farbe auftragen:
 - a) Reinigung/Entfettung der Oberfläche
 - b) Haftgrund auftragen (ein- oder zweimal)
 - c) Endlackierung
- ! Auf jeden Fall vorher einen Farbenfachmann fragen



Pfostenmontage an der Wand

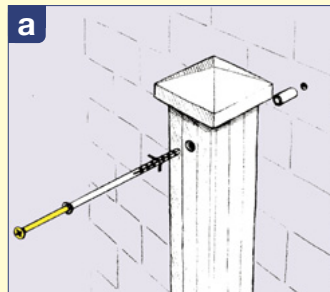

Möglichkeit a)
Befestigung mit Blendrahmendübel: Abstand zur Wand durch Distanzhülse herstellen

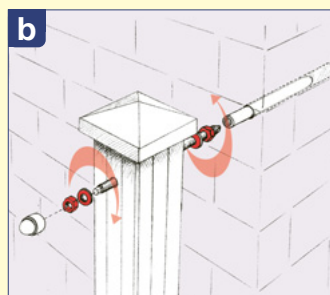

Möglichkeit b)
Befestigung mit Klebedübel: Die den Dübeln beiliegende Montageanleitung unbedingt beachten! (Besonders wichtig: Bohrlöcher müssen staubfrei und trocken sein; Gewindestange mit Bohrmaschine unter Hammerwirkung eindrehen). Aushärtezeit des Dübels beachten. Muttern gegeneinander verdrehen und Pfosten dadurch ausrichten. Danach Muttern festkontern

Kreative Bauideen

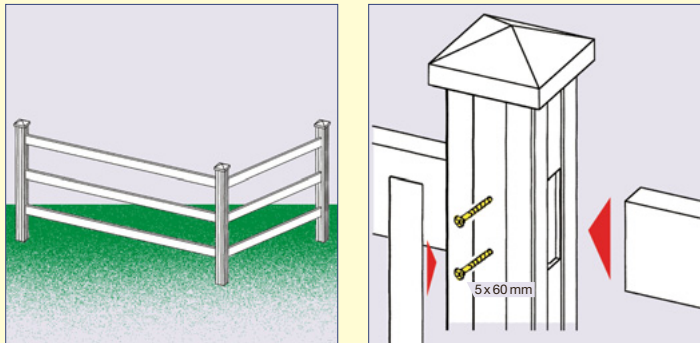

Koppelzäune aus FARO Sattelbalken (28 x 82 x 2230 mm; inkl. Metallverstärkung)

- o Alle Höhen und Breiten (bis 212 cm) sind realisierbar
- o Pfostennut mit kleinem Bohrer ausbohren, ggf. nachfeilen
- o Querriegel einschieben und verschrauben. Das Pfosten-Profil verdeckt später die Schrauben

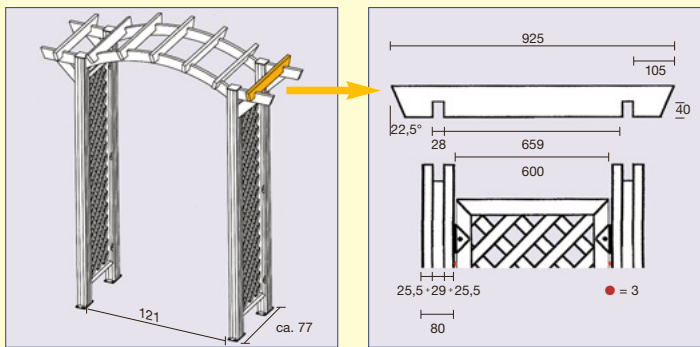

Bauen Sie Ihren Wunsch-Rosenbogen. Beispiel mit 60 cm-breiten ROMO Diagonalgittern:

- o Den Reiter schneiden Sie selbst auf Wunschlänge aus dem CARA Zaunprofil (28 x 82 x 1800 mm; Länge im Beispiel: 925 mm)
- o Für größere Spannweiten über 1 m empfehlen wir den Sattelbalken 223 mit der Metallverstärkung

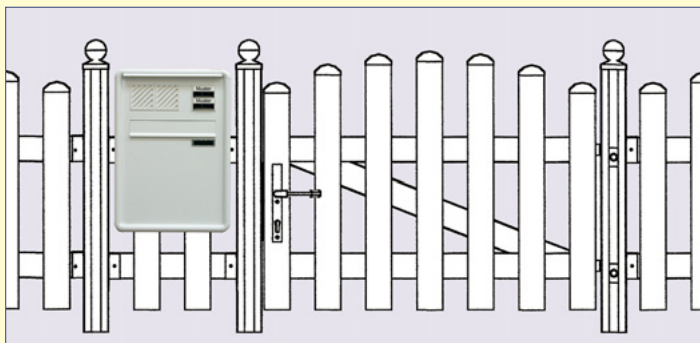

Integration baufremder Teile:

- o So könnte Ihre Anlage mit Briefkasten aussehen: Die Kabel für Klingel oder Licht lassen sich im hohlen Pfosten leicht verlegen
- o Elektrische Toröffner: Bitte sprechen Sie einen örtlichen Handwerksbetrieb an

Unebene Grundstücke

a) Montage mit Abstufung

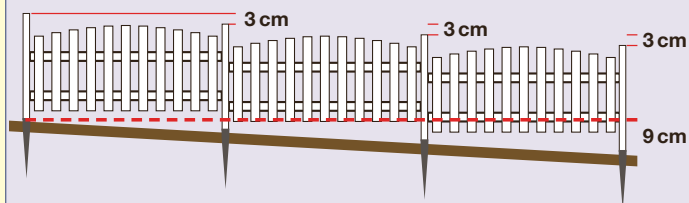

b) Montage mit angepassten Elementen

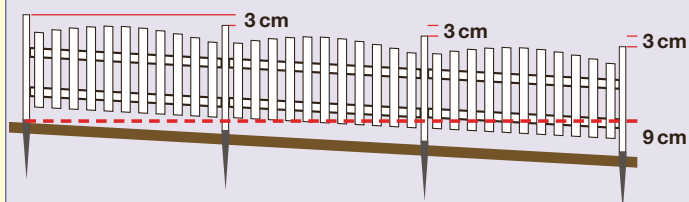

c) Montage auf welligem Untergrund

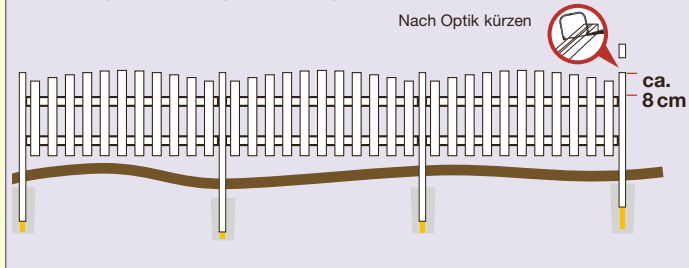

Generell: Je nach Grundstücksverlauf werden Pfosten mit längeren Längen als bei einem ebenen Einbau benötigt.

a) Montage mit Abstufung

- o Höhenunterschied ermitteln
- o Zäune waagrecht und mit Abstufung montieren

b) Mit angepassten Elementen

- o Klipsleiste an den Querriegeln herausnehmen
- o pro Kreuzpunkt eine Verschraubung lösen (Schrauben ganz herausdrehen)
- o Zaunelement über die Diagonale verdrehen und dem Bodenverlauf anpassen
- o Bei starkem Gefälle: Äußerstes Zaunprofil demontieren und Querriegel lotrecht nachschneiden
- o Element einhängen und verschrauben
- o Kreuzpunkte nachverschrauben
- ! Bei dieser Einbauart verändert sich das lichte Maß

c) Auf welligem Untergrund:

- o Pfosten einbauen und oben überstehen lassen
- o nach dem Aushärten des Betons die Pfosten auf gleichen Überstand kürzen
- o Metallkern beim Betonieren tiefer in den Boden drücken; so ist das Kürzen leichter



LONGLIFE ROMO



LONGLIFE CARA



LONGLIFE FARO



LONGLIFE RIVA



LONGLIFE NOVO (Stakete)



LONGLIFE NOVO (Design)



LONGLIFE CLEO

So reinigen Sie LONGLIFE

Wichtig: Auf keinen Fall lösemittelhaltige, scheuernde oder ätzende Reiniger verwenden. Diese zerstören die Oberfläche. Im allgemeinen genügt einfaches Abwischen der Oberfläche mit warmem Wasser und herkömmlichen Haushaltsreinigern (z. B. Sidal Kunststoff-Reiniger) oder Spülmittel (z. B. Pril). Die Pflege der Elemente darf auf jeden Fall nur mit lösemittelfreien, nicht scheuernden und nicht ätzenden Reinigern vorgenommen werden!

Bei der Pflege mit Hochdruckreinigern verwenden Sie bitte nur den Flachstrahl mit ausreichendem Abstand. Die Kunststoff-Oberfläche niemals trocken nachreiben, da sie sich durch die Reibung elektrostatisch auflädt und feine Staub- und Schmutzpartikel anzieht.



Pflegeleicht und dauerhaft

10 Jahre Garantie auf alle weißen LONGLIFE Kunststoff-Elemente.

Die LONGLIFE Elemente sind qualitativ hochwertige Produkte, die unser Haus in einwandfreiem Zustand verlassen. Jedes Element wird vor der Kommissionierung einzeln auf Qualität und Beschaffenheit überprüft.

Die Elemente des LONGLIFE Systems sind aus hochwertigen Materialien wie Fenster-Kunststoff (Made in Germany) oder Edelstahl hergestellt. Die Elementhalter, Pfosten und Zaunelemente sind exakt aufeinander abgestimmt: So kann man im Gegensatz zu normalen Elementhaltern und anderen Systemen, ohne optische Beeinträchtigung, Elemente wieder entfernen, um sie z. B. etwas höher wieder zu montieren - aufgrund der speziellen versenkten Konstruktion sind die alten Löcher im Pfosten nicht sichtbar.

Aufgrund dieser Systemkomponenten und der geprüften Materialverträglichkeiten untereinander können wir leider keine Garantie übernehmen, wenn nicht zum System gehörende, ungeprüfte Materialien verbaut werden.

Auf alle weißen Elemente aus Fenster-Kunststoff bieten wir **10 Jahre Garantie auf Farbbeehtheit nach ISO 105-A3.**

Das bedeutet, die LONGLIFE Elemente farbverändern sich in diesem Zeitraum innerhalb der mitteleuropäischen Klimazone nach dem Graumaßstab maximal auf Stufe 3. Der Graumaßstab ist dabei ein anerkannter Bewertungsstandard für Farbveränderungen.



Wir wünschen Ihnen viel Spaß beim Aufbau und einen langjährigen, streichfreien Genuss Ihrer neuen „Gartenleinwände“.

Diese Anleitung stellt nur den aktuellen Stand der Entwicklung dar. Bitte haben Sie Verständnis, dass wir unsere Produkte und diese Anleitung ständig weiterentwickeln. Den aktuellen Stand finden Sie im Internet. www.traumgarten.de/anleitung